

BRAVOLL® PTH-SX**Obrázek****Popis**

Šroubová plastová talířová kotva s plastovým šroubem k mechanickému upevnění tepelně-izolačních desek v kontaktních zateplovacích systémech (ETICS).

Technická data

Evropské technické schválení:	ETA 10/0028
Technický předpis:	ETAG 014
Užitná kategorie dle ETAG 014:	A - B - C - D - E
Průměr talíře d_p :	60 mm
Jmenovitý průměr vrtání d_o :	8 mm
Minimální hloubka kotvení h_{nom} :	35/55 mm ¹⁾
Maximální kotevní hloubka h_{max} :	70 mm
Minimální hloubka vrtání h_i :	skut. kotevní hloubka + 10 - 15 mm ²⁾
Pomocný montážní přípravek:	MP3 (TORX® T30)
Prostup tepla (p-Wert):	0,000 W/K
Materiál těla kotvy:	rázuvzdorný polypropylén
Materiál šroubu:	vyztužený polyamid

¹⁾ Hodnoty za lomítkem platí pro pórobeton.

²⁾ Pro zápuštnou montáž jsou hodnoty o 20 mm větší.

Výhody

- osvědčení pro všechny kategorie podkladních materiálů
- vysoká únosnost - příznivá spotřeba kotev - příznivá cena
- bezpečné upevnění systému ETICS
- nulový prostup tepla kotvou
- komprimační zóna dířku těla pro snadné zapuštění talíře do izolantu
- jednoduchá a rychlá montáž
- pro rychlou montáž je kotva předmontována
- flexibilní spojení talíře kotvy se sítěřkovým tmelem
- možnost kombinace s přídatnými talíři **BRAVOLL® IT PTH**

Typ BRAVOLL®	objednací číslo	celková délka L_a (mm)	max. tloušťka izolace h_D (mm)	max. tloušťka izolace h_D (mm)	max. tloušťka izolace h_D (mm)	max. tloušťka izolace h_D (mm)	kusů v kartonu (ks)
			novostavba ¹⁾	rekonstrukce ²⁾	novostavba ³⁾	rekonstrukce ⁴⁾	
Kategorie materiálů:			A - B - C - D		E		
PTH-SX 135	11601	135	90	70	70	50	200
PTH-SX 155	11602	155	110	90	90	70	200
PTH-SX 175	11603	175	130	110	110	90	200
PTH-SX 195	11604	195	150	130	130	110	100
PTH-SX 215	11605	215	170	150	150	130	100
PTH-SX 235	11606	235	190	170	170	150	100
PTH-SX 255	11607	255	210	190	190	170	100

¹⁾ při kotevní hloubce 35 mm a 10 mm lepicího tmelu (a_2)

²⁾ při kotevní hloubce 35 mm, 20 mm staré omítky (a_1) a 10 mm lepicího tmelu (a_2)

³⁾ při kotevní hloubce 55 mm a 10 mm lepicího tmelu (a_2)

⁴⁾ při kotevní hloubce 55 mm, 20 mm staré omítky (a_1) a 10 mm lepicího tmelu (a_2)

Technické parametry

Typ BRAVOLL®	PTH-SX	
	charakteristická únosnost N_{RK} (kN)	třída užitečného zatížení (kN) *)
základní materiál		
beton C 20/25 dle EN 206-1	1,2	0,4
beton C 16/20 - C 50/60 dle EN 206-1	1,2	0,4
zdivo z plných cihel pálených dle EN 771-1	1,2	0,4
zdivo z cihel vápenopískových dle EN 771-2	1,2	0,4
zdivo z dutinových tvárníc z lehčeného betonu dle EN 771-3	1,2	0,4
lehčený beton s pórovitým kamenivem dle EN 771-3 LAC	0,9	0,3
děrované cihly s hliněným střepem dle EN 771-1	0,6	0,2
vertikálně děrované cihly s hliněným střepem dle ÖN B 6124	0,9	0,3
pórobeton P 2-400 dle EN 771-4	0,5	0,15
osová vzdálenost c_{min} (mm)	100	
krajová vzdálenost s_{min} (mm)	100	
nejmenší tloušťka dílce h (mm)	100	

*) Platí pro národní součinitel bezpečnosti $\gamma_M = 3,0$

Schéma

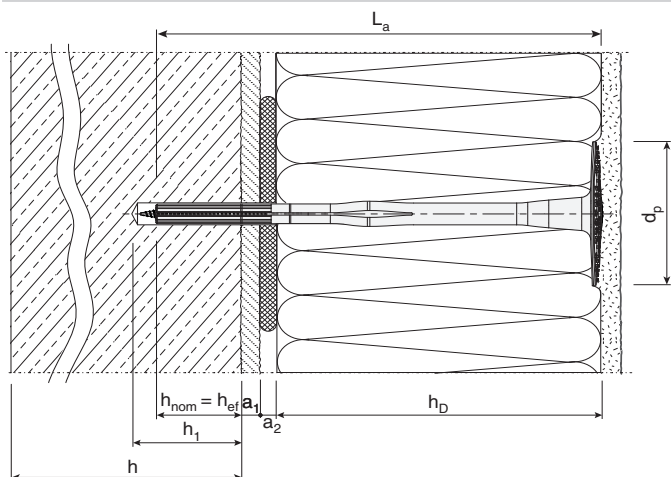

Výpočet délky kotvy

$$L_a \geq h_D + h_{nom} + \max a_1 + \max a_2$$

- d_p - průměr talířku
- L_a - délka kotvy
- h_D - tloušťka tepelné izolace
- h_{nom} - minimální kotevní délka kotvy v podkladním materiálu
- h_{ef} - efektivní kotevní hloubka
- h_1 - minimální hloubka vrtání
- h - tloušťka podkladního materiálu
- a_1 - tloušťka omítky
- a_2 - tloušťka lepícího tmelu + tolerance na vyrovnání nerovností povrchu fasády

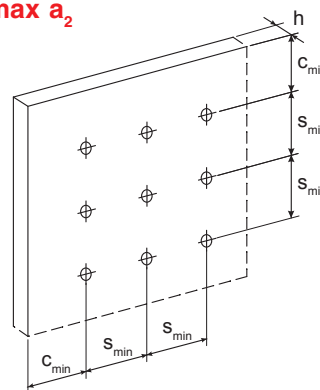

Povrchová montáž

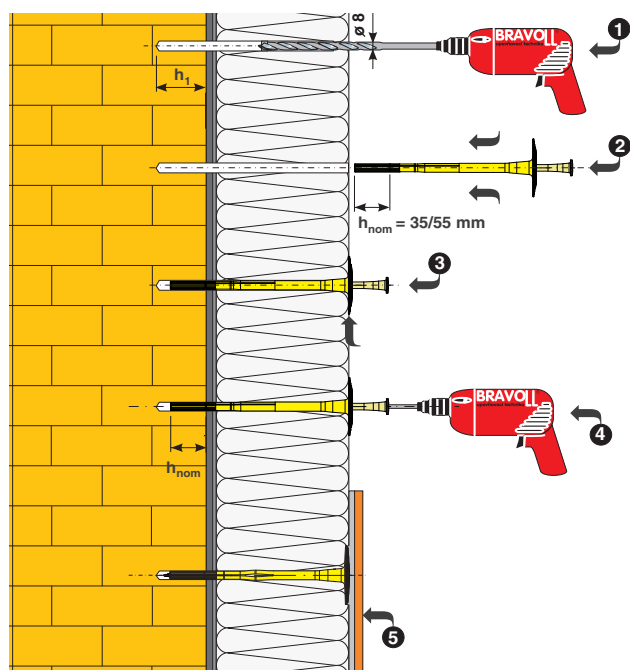

- Do předvrtaného otvoru se zasune talířová kotva tak, aby talíř kotvy dosedl na povrch izolantu. V případě potřeby se mírným tlakem přes elektrický šroubovák zatlačí kotva přes předmontovaný šroub.
- Pokud je odpor při osazování hmoždinky příliš velký, pak je pravděpodobně vrták nadměrně opotřebován (průměr vrtaného otvoru je malý nebo zůstává v otvoru prach z vrtání). Vrták je třeba vyměnit či zbytkový prach z vývrtu lépe vyčistit. Do děrované cihly a pórobetonu vrtat zásadně bez příklepu (nejlépe speciálním vrtákem do děrovaného zdiva).
- Pro montáž se používá elektrický šroubovák (maximální otáčky 350 ot/min., nejlépe s elektronickou regulací) s montážním přípravkem MP3 (TORX® T30).
- Rozpěrný šroub se za mírného přitlaku přes šroubovák zašroubuje tak, aby povrch talíře kotvy byl v rovině s povrchem izolantu nebo byl zapuštěn 0 - 2 mm do izolantu.
- Do 6-ti týdnů je nutno kotvu zakrýt dalšími komponenty ETICS (chránit před UV zářením).
- Při vyrovnání nerovností kotevního podkladu je nutno vždy dodržet minimální kotevní hloubku kotvy.
- Montáž lze provádět při teplotách +5 až +30°C.